



牧田®

牧田牌
专业电动工具

使用说明书

扭剪扳手

6924N 型

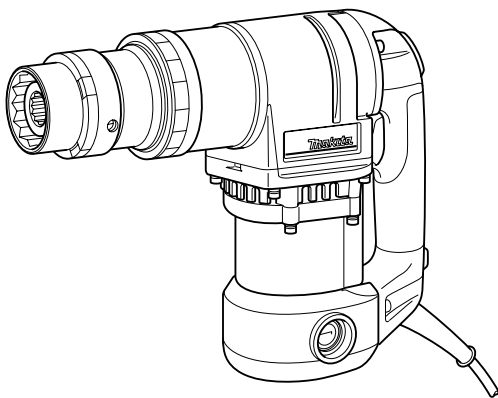

005843

□ 双重绝缘

重要事项：使用前请阅读。保留备用。

规格

型号	6924N
螺栓尺寸	M22、M24
最大额定转矩	1,100 N·m
空载速度 (/min)	19
尺寸 (长×宽×高)	330 毫米×104 毫米×257 毫米
净重	7.5 公斤
安全级别	□ /II

- 生产者保留变更规格不另行通知之权利。
- 规格可能因销往国家之不同而异。
- 重量符合 EPTA-Procedure 01/2014

标准附件

- 外套筒
- 内套筒
- 螺丝起子

注：

- 标准附件可能会发生变更，恕不另行通知。
- 在香港地区，附件内容可能会有所不同。
- 附件可能会以组装于主机中的形式交付。

符号

END201-7

以下显示本工具使用的符号。

在使用工具之前请务必理解其含义。



- 阅读使用说明书。



- 双重绝缘

用途

ENE038-1

本工具用于紧固“扭剪型”强力螺栓。

电源

ENF002-2

本工具所连接电源的电压须符合铭牌所示的额定值，只可使用单相交流电源。本工具达到双重绝缘，因此也可用于不带接地线的插座。

电动工具通用安全警告

GEA005-3

△警告！ 阅读所有警告和所有说明。不遵照以下警告和说明会导致电击、着火和/或严重伤害。

保存所有警告和说明书以备查阅。

在所有下列的警告中术语“电动工具”指市电驱动（有线）电动工具或电池驱动（无线）电动工具。

a) 工作场地的安全

1. 保持工作场地清洁和明亮。混乱和黑暗的场地会引发事故。
2. 不要在易爆环境，如有易燃液体、气体或粉尘的环境下操作电动工具。电动工具产生的火花会点燃粉尘或气体。
3. 让儿童和旁观者离开后操作电动工具。注意力不集中会使操作者失去对工具的控制。

b) 电气安全

4. 电动工具插头必须与插座相配。绝不能以任何方式改装插头。需接地的电动工具不能使用任何转换插头。未经改装的插头和相配的插座将减少电击危险。
5. 避免人体接触接地表面，如管道、散热片和冰箱。如果你身体接地会增加电击危险。
6. 不得将电动工具暴露在雨中或潮湿环境中。水进入电动工具将增加电击危险。
7. 不得滥用电线。绝不能用电线搬运、拉动电动工具或拔出其插头。使电线远离热源、油、锐边或运动部件。受损或缠绕的软线会增加电击危险。
8. 当在户外使用电动工具时，使用适合户外使用的外接软线。适合户外使用的软线将减少电击危险。

9. 如果在潮湿环境下操作电动工具是不可避免的，应使用剩余电流动作保护器（RCD）。使用RCD可减小电击危险。

c) 人身安全

10. 保持警觉，当操作电动工具时关注所从事的操作并保持清醒。当你感到疲倦，或在有药物、酒精或治疗反应时，不要操作电动工具。在操作电动工具时瞬间的疏忽会导致严重人身伤害。
11. 使用个人防护装置。始终佩戴护目镜。安全装置，诸如适当条件下使用防尘面具、防滑安全鞋、安全帽、听力防护等装置能减少人身伤害。
12. 防止意外起动。确保开关在连接电源和/或电池盒、拿起或搬运工具时处于关断位置。手指放在已接通电源的开关上或开关处于接通时插入插头可能会导致危险。
13. 在电动工具接通之前，拿掉所有调节钥匙或扳手。遗留在电动工具旋转零件上的扳手或钥匙会导致人身伤害。
14. 手不要伸展得太长。时刻注意立足点和身体平衡。这样在意外情况下能很好地控制电动工具。
15. 着装适当。不要穿宽松衣服或佩戴饰品。让衣服、手套和头发远离运动部件。宽松衣服、佩饰或长发可能会卷入运动部件中。
16. 如果提供了与排屑、集尘设备连接用的装置，要确保他们连接完好且使用得当。使用这些装置可减少尘屑引起的危险。

d) 电动工具使用和注意事项

17. 不要滥用电动工具，根据用途使用适当的电动工具。选用适当设计的电动工具会使你工作更有效、更安全。
18. 如果开关不能接通或关断工具电源，则不能使用该电动工具。不能用开关来控制的电动工具是危险的且必须进行修理。
19. 在进行任何调节、更换附件或贮存电动工具之前，必须从电源上拔掉插头和/或使电池盒与工具脱开。这种防护性措施将减少工具意外起动的危险。
20. 将闲置不用的电动工具贮存在儿童所及范围之外，并且不要让不熟悉电动工具或对这些说明不了解的人操作电动工具。电动工具在未经培训的用户手中是危险的。
21. 保养电动工具。检查运动件是否调整到位或卡住，检查零件破损情况和影响电动工具运行的其他状况。如有损坏，电动工具应在使用前修理好。许多事故由维护不良的电动工具引发。

22. 保持切削刀具锋利和清洁。保养良好的有锋利切削刃的刀具不易卡住而且容易控制。
23. 按照使用说明书，考虑作业条件和进行的作业来使用电动工具、附件和工具的刀头等。将电动工具用于那些与其用途不符的操作可能会导致危险。

e) 维修

24. 将你的电动工具送交专业维修人员，使用同样的备件进行修理。这样将确保所维修的电动工具的安全性。
25. 上润滑油及更换附件时请遵循本说明书指示。
26. 手柄务必保持干燥、清洁、无油（脂）。

扭剪扳手安全规则

GEB006-7

1. 如果进行作业时紧固件可能会接触到隐藏的电线或自身的电线，请握住工具的绝缘抓握表面。紧固件接触到“带电”的电线时，工具上曝露的金属部分可能也会“带电”，并使操作者触电。
2. 在使用之前，请确保外套筒用手可以顺畅地旋转。当它转动不畅时，切勿使用并请 Makita（牧田）授权维修服务中心进行检查和修复。
3. 当未移动尖头推顶器（鳌头接杆）而扭剪型螺栓尖头掉落时，切勿使用并请 Makita（牧田）授权维修服务中心进行检查和修复。
4. 请务必立足稳固并保持平衡。在高处使用工具时确保下方无人。
5. 请牢握本工具。
6. 请小心处理扭剪型螺栓尖头并注意运用常识。从高处坠落或分散的尖头可能会导致严重的人身伤害。

请保留此说明书。

⚠ 警告：请勿为图方便或因对产品足够熟悉（由于重复使用而获得的经验）而不严格遵循相关产品安全规则。使用不当或不遵循使用说明书中的安全规则会导致严重的人身伤害。

功能描述

△ 注意：

- 调整或检查工具功能前请务必确认工具已关闭和电源插头已拔下。

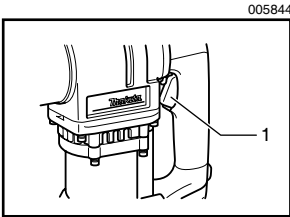

1. 扳机开关

开关操作

△ 注意：

- 接通工具电源前，请务必检查扳机开关是否工作正常并在释放时回到“OFF”（关）位置。

启动工具时只需扣动扳机开关。松开扳机工具即停止。

组装

△ 注意：

- 使用工具前请务必确认工具已关闭和电源插头已拔下。

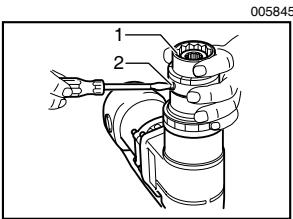

1. 外套筒

2. 螺丝

拆卸外套筒和内套筒

△ 注意：

- 拆卸或安装内外套筒时，小心异物进入工具内部。

外套筒 M24 和内套筒 M24 由工厂安装。如您工作时需要其它尺寸，请按以下步骤更换套筒。

一边握住外套筒，一边松开两颗螺丝。内外套筒将被工具内置的弹簧推上来。

004985

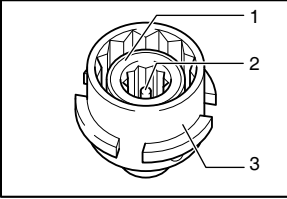

- 1. 内套筒
- 2. 栓
- 3. 外套筒

按下栓，将内套筒从外套筒中卸下。卸下内套筒时，小心掉落。请勿拆去工具的内套筒弹簧、镗头接杆和接杆弹簧。

004986

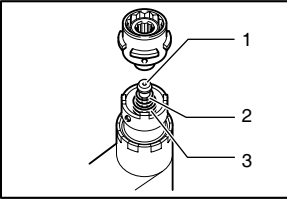

- 1. 镗头接杆
- 2. 接杆
- 3. 内套筒弹簧

004987

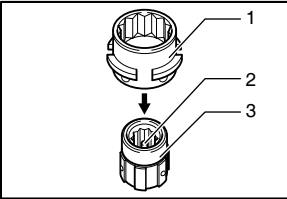

- 1. 内套筒
- 2. 栓
- 3. 外套筒

安装外套筒和内套筒

栓朝上握住内套筒。将外套筒置于内套筒上方。按下栓，紧固内套筒。

005846

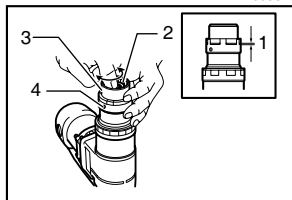

1. 外套筒和工具间不应有缝隙。
2. 内套筒
3. 外套筒
4. 螺丝

将内外套筒插入工具，同时按顺时针和逆时针方向交替旋转内套筒直至外套筒和工具间没有缝隙。参见图。然后牢牢紧固两颗螺丝。

操作

004989

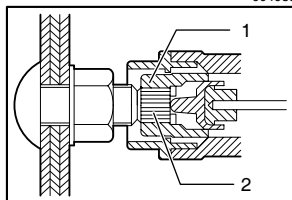

1. 内套筒
2. 螺栓尖头

螺栓安装

在螺栓上滑动工具以便内套筒完全覆盖螺栓尖头。

△ 注意：

- 将套筒安装在螺栓尖头时必须小心谨慎。冲击尖头会使其受损，无法再正确安装于套筒内部。
- 首先请使用扳手将螺栓预拧紧，然后使用本工具将其紧固。
请在未使用本工具前先进行预拧紧，然后方可使用本工具。

004990

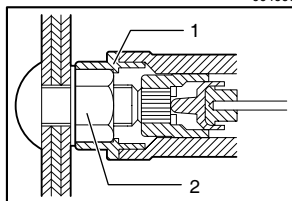

1. 外套筒
2. 螺母

将工具继续向前滑动直至外套筒完全安装在螺母上时，需在工具上保持向前的压力。如工具无法完全安装在螺母上，在向前推进的过程中，轻轻地左右扭动工具。扣动扳机开关。外套筒开始旋紧螺母。

004991

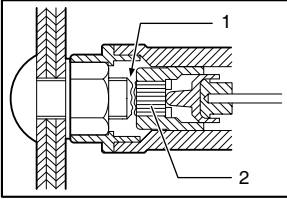

1. 开槽部分
2. 螺栓尖头

达到规定转矩时，从螺栓尖头的开槽部分对螺栓尖头进行剪切。螺栓尖头将留在内套筒中。

004992

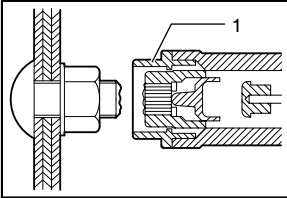

1. 外套筒

松开扳手开关，将工具按直线退回。

注：

- 请勿对工具过度向下施力。
对工具施以恰到好处的下向力紧握住工具。

004993

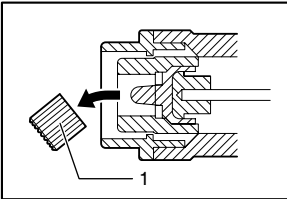

1. 螺栓尖头

拨下尖头推顶器（鳌头接杆）将螺栓尖头从工具中弹回。抓住被剪去的螺栓尖头以防止其危险掉落。使尖头远离地面、地板、过道等以防止绊跌或摔倒造成伤害。

005847

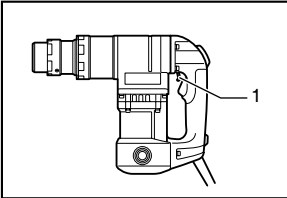

1. 尖头推顶器（鳌头接杆）

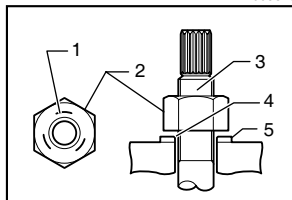

1. 识别标记
2. 螺母
3. 螺栓
4. 斜切
5. 垫圈

△ 注意：

- 垫圈和螺母有上下之分。螺母上部有识别标记，垫圈上部有倒角。装配时，请勿颠倒。
- 螺母、螺栓和垫圈一起旋转时、螺母过旋时或螺栓凸出螺母表面过多或过少时，需一次性将螺母、螺栓和垫圈同时更换。
- 请勿使用旧的螺母、螺栓和垫圈。

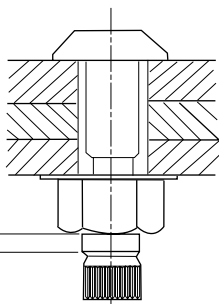

请根据要紧固的工件的厚度选择扭剪螺栓。

切除碎片之后获得的螺栓剩余长度的范围取决于螺栓尺寸。有关详情请参阅下表。

螺栓尺寸	最大剩余长度	最小剩余长度
M22	26 毫米	7 毫米
M24	23 毫米	10 毫米

- 不同尺寸的螺栓有不同的最大和最小剩余长度，因此请使用剩余长度满足上表中所示范围的螺栓。
- 请注意，勿使用超过指定范围的螺栓，否则可能导致工具损坏。

保养

△ 注意：

- 检查或保养工具之前，请务必关闭工具电源开关并拔下插头。
- 切勿使用汽油、苯、稀释剂、酒精或类似物品清洁工具。否则可能会导致工具变色、变形或出现裂缝。
- 可以更换的零部件为电源线，且电源线应符合 245IEC66 (YCW) 标准的要求。(香港除外)

为确保产品的安全性和可靠性，产品应交由 Makita (牧田) 授权的维修服务中心使用 Makita (牧田) 牌更换部件进行修理及其他维护或调节。

001145

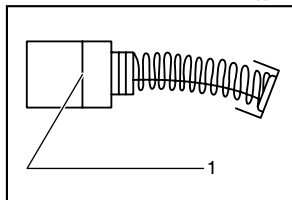

1. 界限磨损线

更换碳刷

定期拆下碳刷进行检查。当碳刷用至界限磨损线时，需予以更换。碳刷需保持清洁，确保碳刷能自如地滑入碳刷夹中。两个碳刷需同时更换。只准使用同一型号的碳刷。

C00170

005849

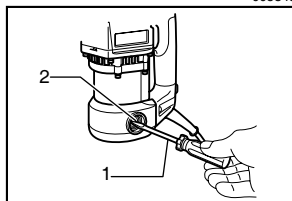

1. 螺丝起子
2. 碳刷夹盖子

用螺丝起子卸下碳刷盖。取出磨损的碳刷，插入新碳刷，紧固碳刷盖。

选购附件

△ 注意：

- 这些选购附件或装置是专用于本说明书所列的 MAKITA（牧田）电动工具的。如使用其他厂牌零件或装置，可能导致伤人的危险。仅可将选购附件或装置用于规定目的。

如您需要帮助，了解更多关于这些选购附件的信息，请咨询当地的 MAKITA（牧田）维修中心。

套件	螺栓尺寸	长度（毫米）
外套筒	M22	49
内套筒	M22	48
外套筒	M24	49
内套筒	M24	49
外套筒	7/8 英寸	49
内套筒	7/8 英寸	48
外套筒	1 英寸	49
内套筒	1 英寸	49

总制造商： 株式会社牧田
日本国爱知县安城市住吉町 3-11-8

884567H080

www.makita.com

IWT